

ULTRALIFT™

Distributed By

ESSENTIALS
Essentials-SpaSupplies.com

HYDRAULIC ARM MUST
BE INSTALLED WITH
COVER OPEN AND IN
UPRIGHT POSITION

IMPORTANT!
ASSEMBLY OF PIVOT BRACKET
AND HYDRAULIC ARM

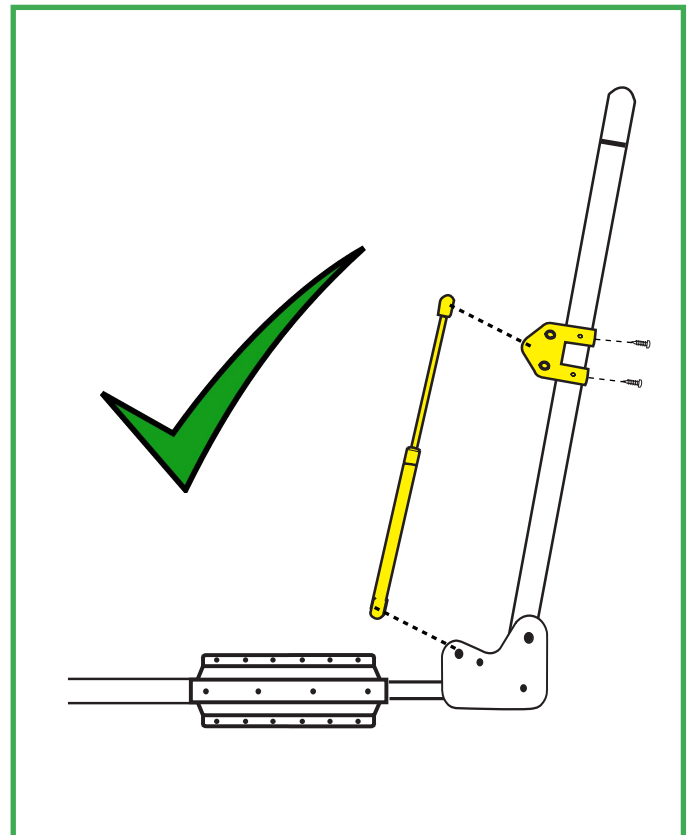
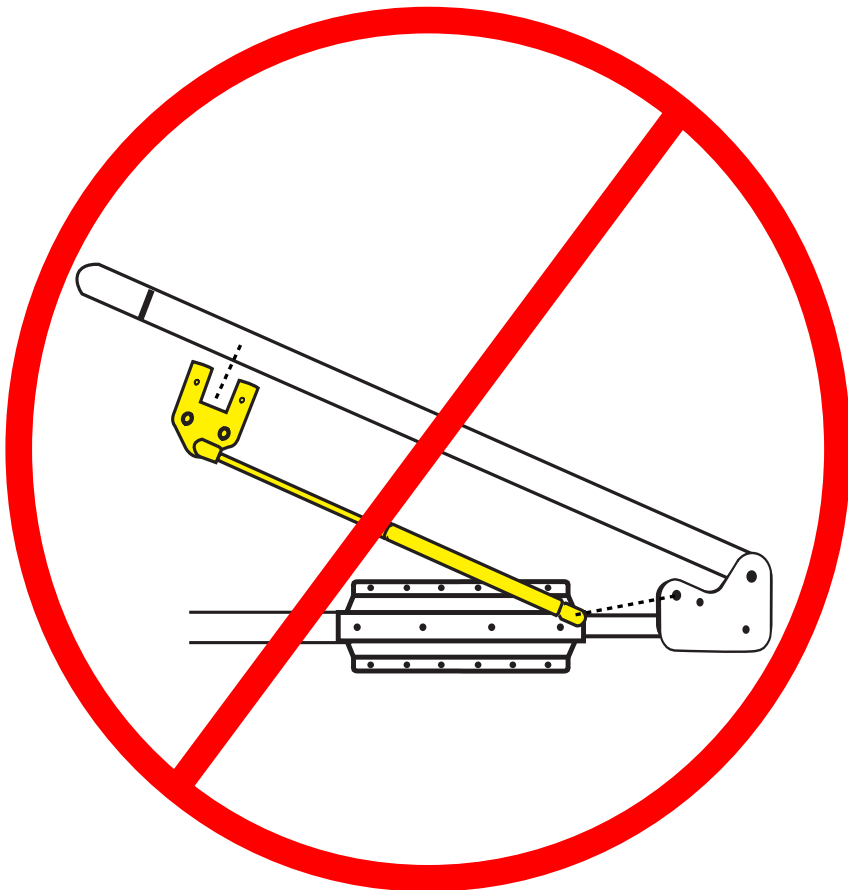

ULTRALIFT HM COVER LIFTER HYDRAULIC MOUNT



Side Mount at top of spa OR Deck Mount on in-ground tubs ONLY
Assembly, Installation Instructions & Parts List

Distributed By



Essentials-SpaSupplies.com

PARTS LIST

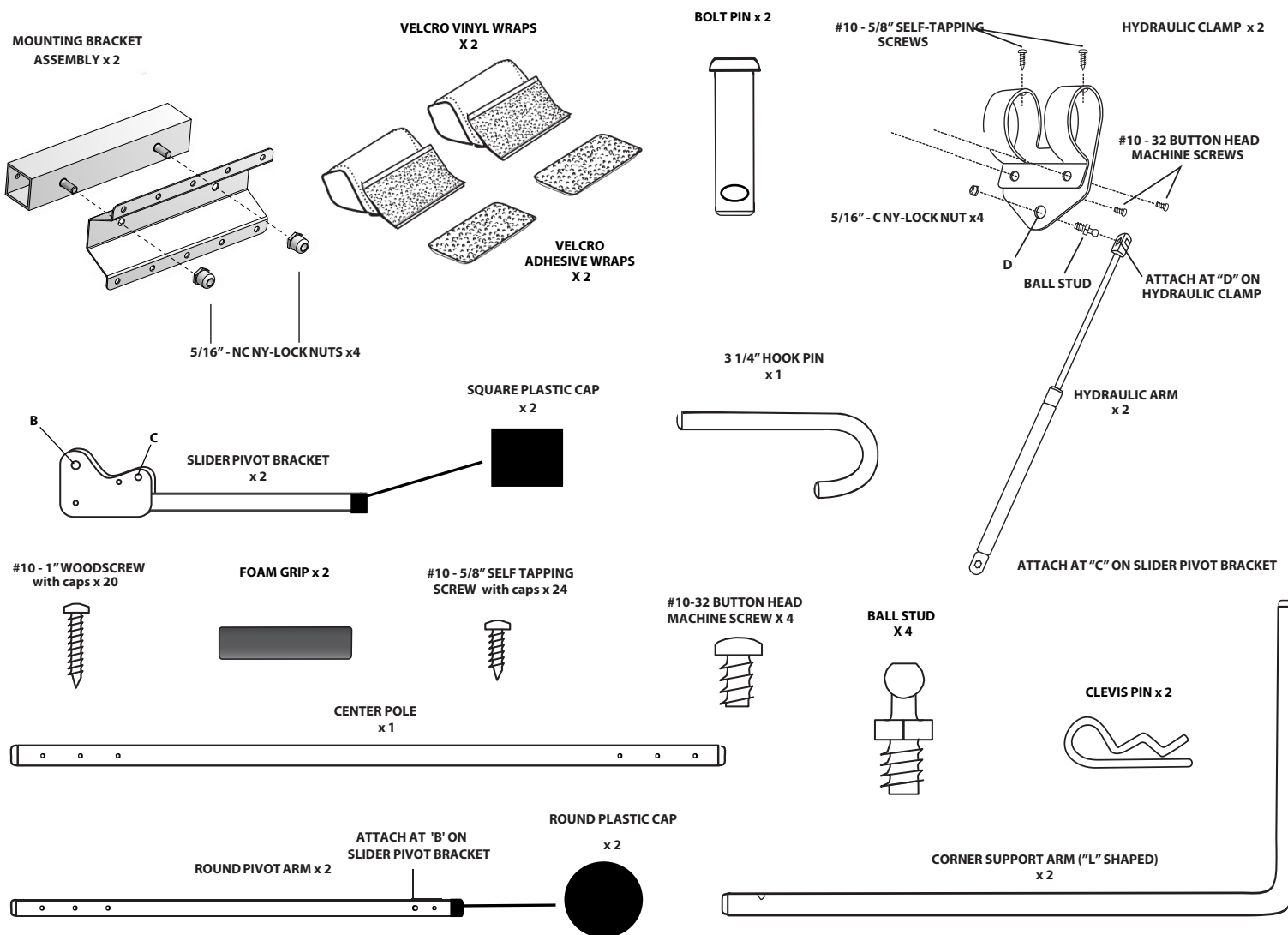

PARTS

- Mounting Bracket Assembly (x2)
- Slider Pivot Bracket (x2)
- 3 1/4" Hook Pin (x1)
- Center Pole (x1)
- Round Pivot Arm (x2)
- Velcro Vinyl Wraps (x2)
- Velcro Adhesive Pads (x2)
- Foam Grip (x2)
- Hydraulic Arm (x2)
- Hydraulic Clamp (x2)

- Bolt Pin (x2)
- Clevis Pin (x2)
- #10 - 5/8" Self Tapping Screw (x24)
- #10 - 1" Woodscrew (x20)
- Ball Stud (x4)
- 5/16" NC NY-Lock Nut (x4)
- 5/16" C NY-Lock Nut (x4) (In bag with ball studs)
- #10-32 Button Head Machine Screw (x4)
- 1 1/4" Square Plastic Caps (x2)
- 1 1/4" Round Plastic Caps (x2)
- Corner Support Arm ("L" Shaped) (x2)

TOOLS LIST

- Phillips screwdriver
- Measuring tape
- Drill
- 1/8 drill bit
- Adjustable wrench

ULTRALIFT HM COVER LIFTER

Hydraulic Mount Application of the Velcro Tape

NOTE: Adhesive bond strength requires a minimum of 1 hour at temperatures between 68 and 100 degrees F before applying load. This dwell time is important for achieving a firm adhesive bond before using.

Clean and dry the cover before application. You can use any cleaner that will not leave a film or oily surface. We recommend using alcohol prep pads.

Center the Velcro tape along the folding seam of the cover, allowing a minimum of 52" between each Velcro strip. Peel the tape from the backing and press firmly into place.

PRE-ASSEMBLY

Illustration 1

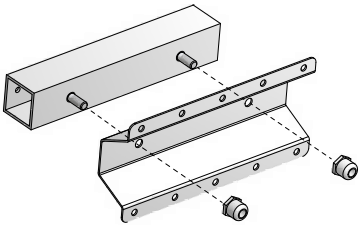

Assemble the 2-piece mounting bracket using 2 of the 5/16 - NC nylock nuts.

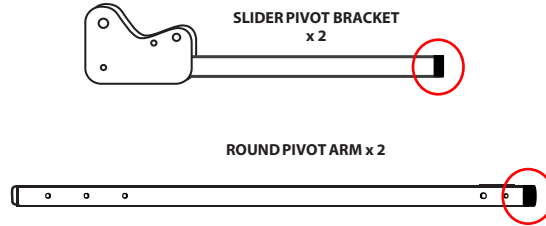

Insert the two round plastic caps into the open end of the round side pivot arms. Insert the square plastic caps into the open ends of the slider pivot bracket.

Note: Round plastic caps may not be necessary if metal cap already exists on round pivot arm

Illustration 2

FOAM GRIP ASSEMBLY

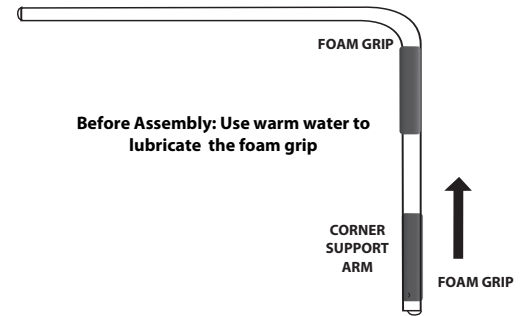

INSTALLATION INSTRUCTIONS

STEP 1

The spa cover must be in the closed position prior to mounting the lifter. Position the spa cover properly so it is sitting squarely on the spa. Attach the preassembled mounting bracket (see Illustration 1) near the back, and close to the top edge of the spa, using the #10 - 1" woodscrews. We recommend pre-drilling the holes with a 1/16" drill bit.

STEP 2

Slide the two vinyl Velcro wraps over the center pole and place in the middle of the spa cover. Insert the corner support arms so that the center pole is situated parallel to the spa cover.

STEP 3

Insert the slider pivot bracket into the mounting bracket and position it so that the slider pivot bracket lines up with the back of the spa and secure using #10 - 5/8" tapping screws (see Illustration 4).

STEP 4

Slide the hydraulic clamp over the pivot arm so that the flat side of the clamp is to the outside pointing down. Slide the pivot arm over the corner support arm. Align the pivot arm with the holes identified as "B" on the slider pivot bracket and feed the bolt pin through the bracket, through the round pivot arm, and secure using the clevis pin (see Illustration 4)

ILLUSTRATION 3
ASSEMBLY OF CORNER ARMS TO PIVOT ARMS - FRONT VIEW

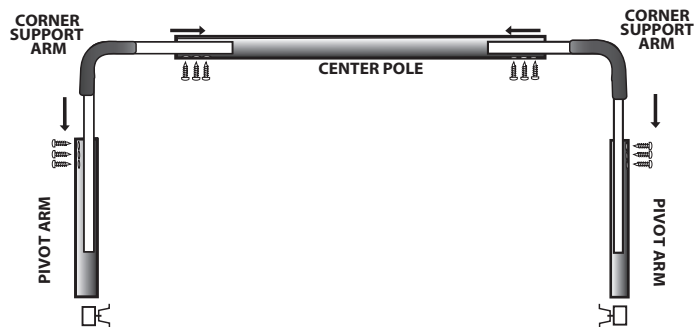
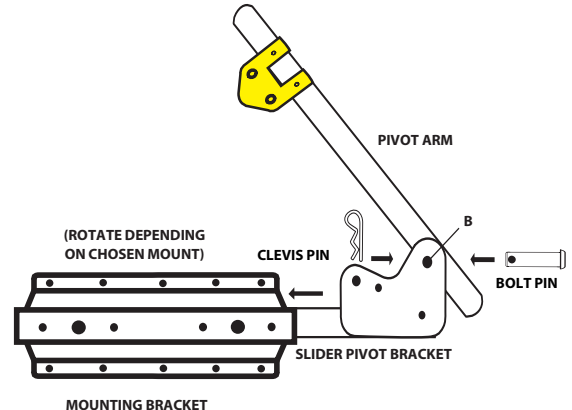

ILLUSTRATION 4
ASSEMBLY OF SLIDER ARM TO PIVOT ARM
SIDE VIEW



STEP 5

Make sure the centre pole is located 1" from the middle seam of the cover on the lifter side (see Illustration 5). Attach the centre pole to the corner support arms using 6 of the #10 - 5/8 self-tapping screws. Pre-drilling the corner support arms is advised. We recommend rotating the centre pole so that the screws are inserted horizontally.

STEP 6

Secure the pivot arms to the corner support arms using 6 #10 - 5/8 self-tapping screws.

STEP 7

Hydraulic Arm Assembly

Open the spa cover to the upright position

Fasten the ball studs to the outside of the hydraulic clamp and pivot bracket holes located at "C" and "D" using 5/16" - C ny-lock nuts. Attach the larger end of the hydraulic arm to the ball stud at C by pressing the end fitting over the ball. Align the smaller end of the hydraulic arm with the hydraulic clamp, and attach to the ball stud at "D". Tighten the hydraulic clamp into place using two #10 - 32 button head machine screws. Secure the hydraulic clamp in position on the pivot arm using two of the 5/8" self-tapping screws. Repeat on the other side of the spa. If you need to remove the hydraulic arm, GENTLY pry the half-circle collar to release the spring from the ball stud.

STEP 8

Cover all woodscrews and tapping screws with plastic caps. You have completed the installation of your Ultralift cover lifter!

NOTE: The J - pin is inserted into the pivot brackets and through the round pivot arm when the spa cover is in the open position for added safety and removed when the cover is to be closed. When the cover is closed, the J - pin can be inserted into "J - pin storage" for safe-keeping.

CAUTION:

DO NOT USE

the *UltraLift* in **windy** conditions. The spa cover may blow over and impact the spa user.

Illustration 5

Centre Pole 1" from middle of cover

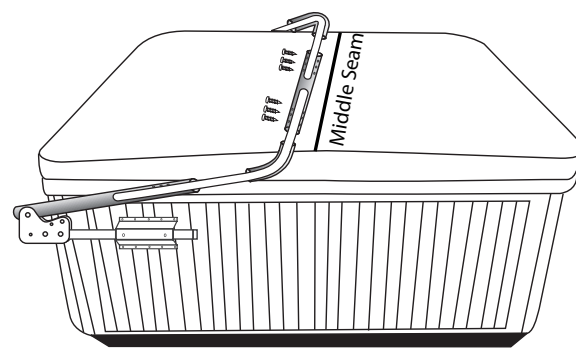
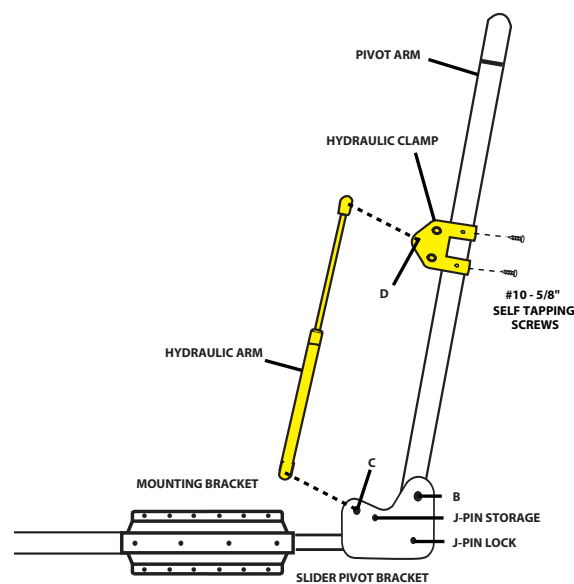

Illustration 6

IMPORTANT!

ASSEMBLY OF PIVOT BRACKET AND HYDRAULIC ARM



COMPLETED COVER LIFTER

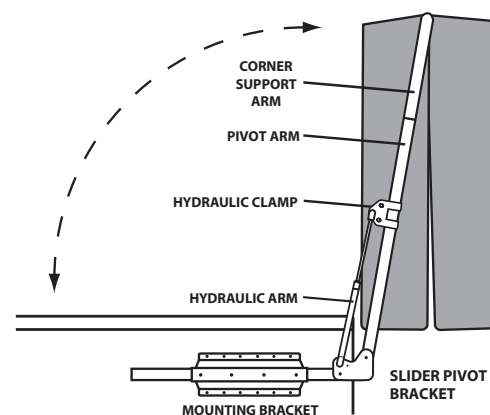



THE WARRANTY:

SMP Specialty Metal Products Inc. warrants to you (the original purchaser) for the stated warranty term of FIVE YEARS (60 Months) from the original date of purchase, to be free from defects in material and workmanship.

UltraLift Cover Lifters will be free from defects in materials or workmanship that would cause the lifter to be inoperable in normal working conditions. Any claim made within these terms for Five years from the date of purchase will be repaired or replaced at the option of the Manufacturer.

This is a 100% Non-Prorated Warranty on all parts for the full 5 years. Only parts excluded from the warranty are the gas springs which include a 100% One Year Warranty.

EXCLUSIONS TO WARRANTY

- Lifter has been subjected to alteration, misuse or repairs by anyone other than an authorized representative of the Manufacturer, unless written approval is provided
- Damage caused by improper installation or during transportation from the seller to the purchaser
- Any damage resulting from any misuse, abuse, negligence, accident or alteration, environmental, or use during high winds

The warranty covers the operational use of the lifter but does not cover scratches, abrasions, rusting or any defects to the finish of the material caused by or resulting from the exposure to the environmental factors; i.e. sun, rain, chemicals or any defects resulting from normal fading or minor deterioration.

The warranty does not cover damage resulting from abuse or accidents, including but not limited to the following damage:

- Use of abrasive or unapproved cleaners that could cause surface damage
- Subjection to solvents or other chemicals which could deteriorate painted surfaces
- Use for any other purpose than as a Spa or Hot tub cover lifter

MAKING A CLAIM:

To make a warranty claim; in the event of a defect covered by this warranty for UltraLift, contact the original retail seller and provide original purchase receipt, any photo(s) clearly showing the defect(s) and an explanation. **NO RETURNS OF MERCHANDISE WILL BE ACCEPTED UNTIL A "RETURN AUTHORIZATION NUMBER" HAS BEEN ISSUED.**

The lifter will be repaired or replaced at the discretion of the Manufacturer. If necessary, the purchaser is responsible to ship any said parts back to the manufacturer. The warranty includes all Labor costs performed at the manufacturer's facility but not labor in the field. SMP will cover the cost(s) to repair and/or replacement of the items back to the retailer or seller.

FREIGHT DAMAGE:

Any materials damaged in freight will be replaced by SMP Specialty Metal Products provided the purchaser files the appropriate claims form with the carrier, and submits copies to the manufacturer within five (5) business days of receiving the damaged merchandise. All claims should also be reported to the seller.

Consequential Damages:

SMP Specialty Metal Products Inc. will not be liable for any loss, expense, or damage other than to UltraLift, that may result from a defect in materials or workmanship. This warranty does not cover incidental damages including damage to property or injury arising from the use or inability to use this product. Manufacturer or Seller shall in no event be liable for any amount in excess of the original purchased amount. (Some Provinces / States do not allow the exclusion or limitation of incidental or consequential damages, so the above mentioned limitation may not apply to you).

It is important that you report to the Retailer from whom you purchased UltraLift, any defects as soon as they are detected. If it is impractical to report any defects to the Retailer, Contact **SMP Specialty Metal Products Inc. 326 Watline Avenue, Mississauga, Ontario Canada, L4Z 1X2; Phone: 1-800-597-1343, Email: info@theultralift.com**



Distributed By



Essentials-SpaSupplies.com

**BRAS HYDRAULIQUE DOIT
ÊTRE INSTALLÉ AVEC
OUVERTE ET EN POSITION
VERTICALE**

IMPORTANT!

**ASSEMBLAGE DU SUPPORT DE PIVOT ET DU MONTANT
HYDRAULIQUE**

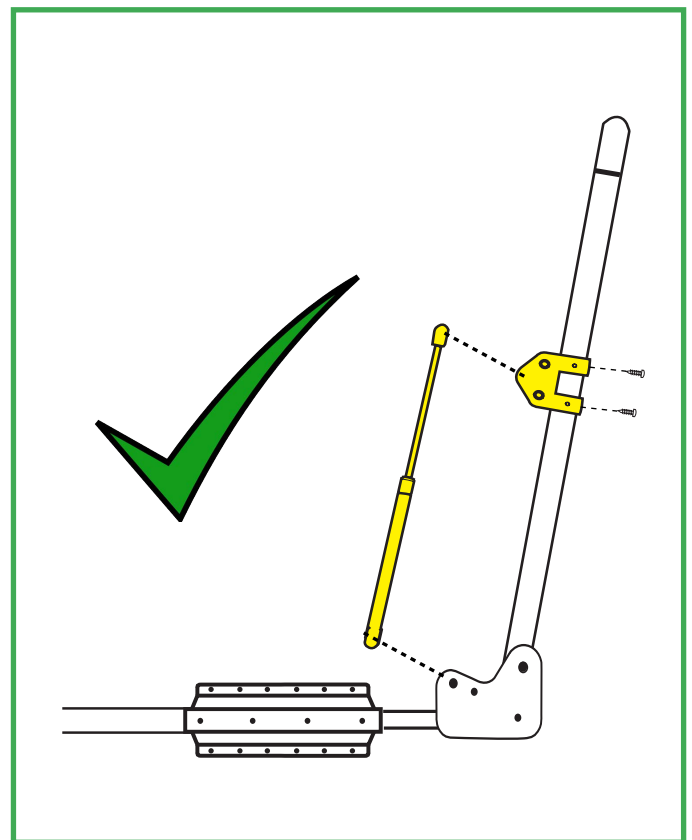
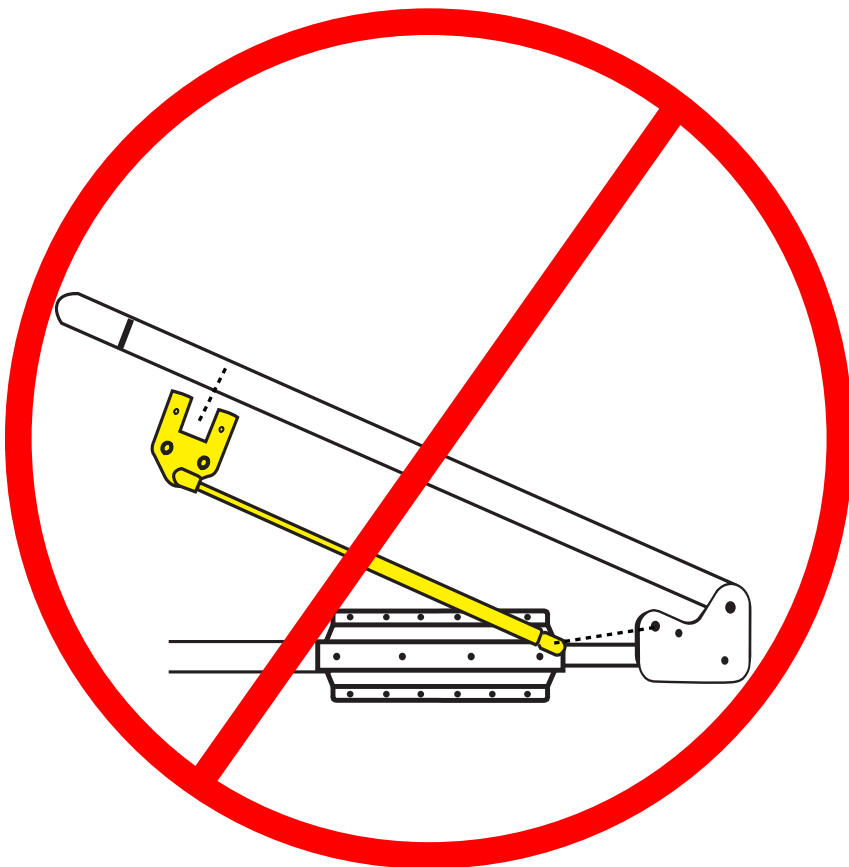

LEVIER DE COUVERCLE HM ULTRALIFT MONTAGE HYDRAULIQUE

Montage latéral au sommet de la station thermique ou le pont du Mont sur cuves enterrées SEULEMENT

ULTRALIFT™

Distributed By

ESSENTIALS™
Essentials-SpaSupplies.com

Instructions de Montage et d'Installation et Liste des Pièces

Liste des Pièces

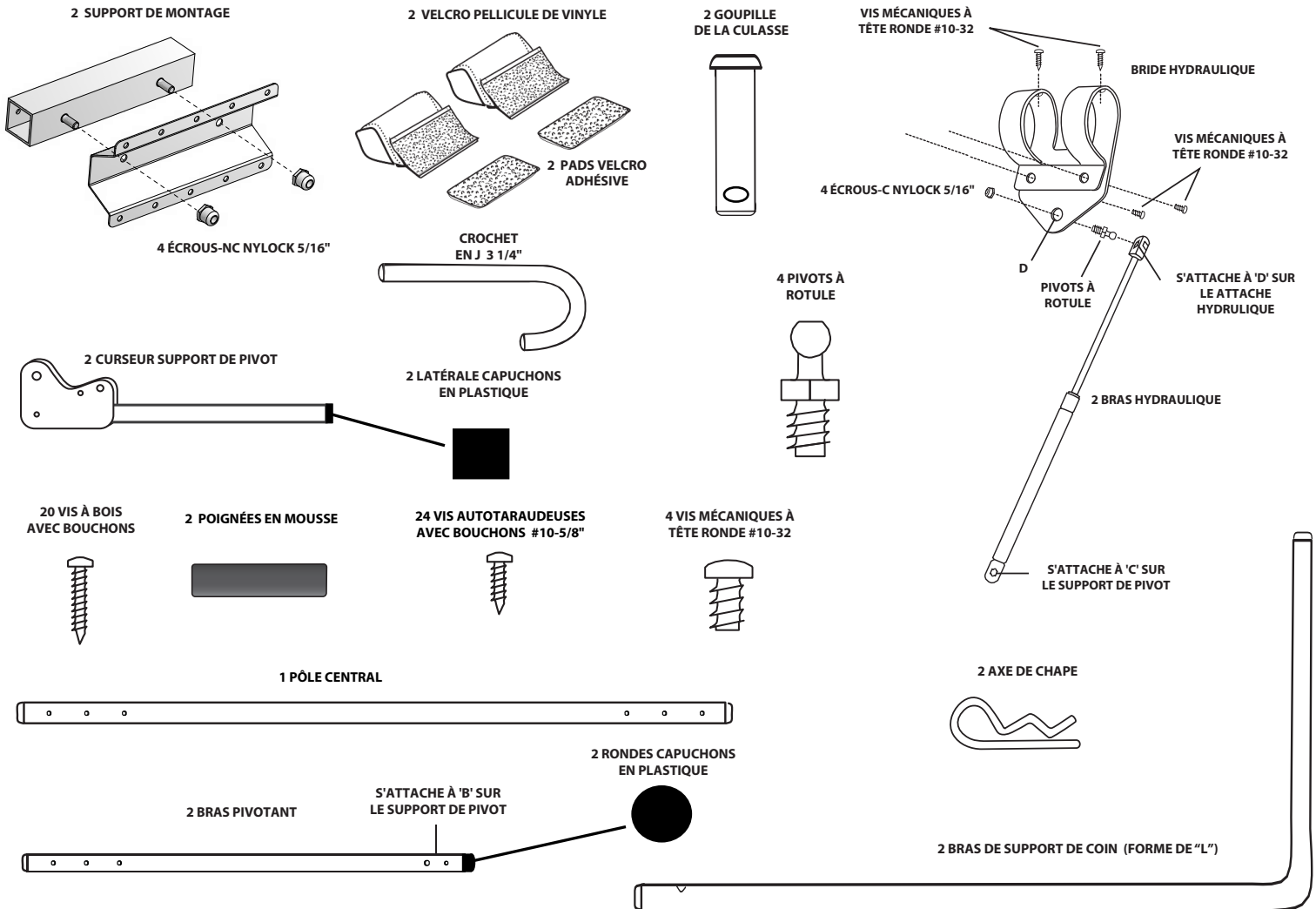

Parties

- Support de Montage (x2)
- Curseur Support de Pivot (x2)
- 3 1/4" Pin à Crochet (x1)
- 1 Pôle Centrale (x1)
- Bras Pivotant (x2)
- Velcro Pellicule de Vinyle (x2)
- Pads Velcro Adhésive (x2)
- Poignées en Mousse (x2)
- Bras Hydraulique (x2)
- Bride Hydraulique (x2)

- Goupille de la Culasse (x2)
- Axe de Chape (x2)
- # 10 - 5/8 "Vis Autotaraudeuses avec Bouchons (x24)
- # 10 - 1" Vis à Bois avec Bouchons (x20)
- Pivots À Rotule (x4)
- 5/16" Écrous-NC Nylock (x4)
- 5/16" Écrous-C Nylock (x4)(dans un sac avec rotules)
- Vis Mécaniques à Tête Ronde #10-32 (x4)
- 1 1/4" Rondes Capuchons en Plastique (x2)
- 1 1/4" Latérale Capuchons en Plastique(x2)
- Bras de Support de Coin ("L" en forme) (x2)

- Tournevis Phillips
- Ruban à mesurer
- Perceuse
- 1/8 foret Clé à molette

UltraLift HM Lève-couvercle

Mont applications hydrauliques de la bande Velcro

Force du lien adhésif nécessite un minimum de 1 heure à des températures comprises entre 68 et 100 degrés F avant d'appliquer la charge. Ce temps de séjour est importante pour réaliser un collage entreprise avant de l'utiliser. Nettoyer et sécher le couvercle avant l'application. Vous pouvez utiliser un nettoyeur qui ne laissera pas un film ou une surface huileuse. Nous vous recommandons d'utiliser tampons à l'alcool.Center la bande Velcro le long de la couture de pliage de la couverture, ce qui permet un minimum de 52 "entre chaque bande Velcro. Peler la bande du support et appuyez sur fermement en place.

Illustration 1

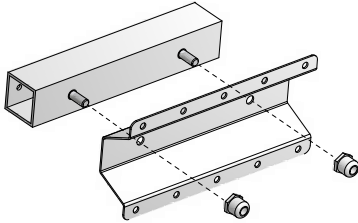

Assemblez le support de montage 2 pièces en utilisant 2 des 5/16 - NC ny-blocage.

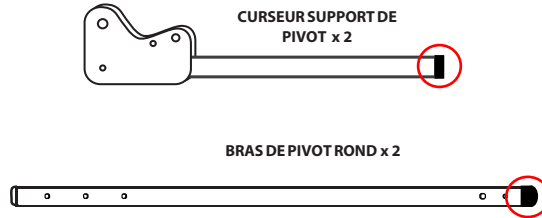

Insérez les deux bouchons en plastique ronds dans l'extrémité ouverte des rondes bras pivotants de côté. Insérer les bouchons en plastique carrés dans les extrémités ouvertes du support couissant de pivot. Remarque: des bouchons en plastique ronds peuvent ne pas être nécessaire si le bouchon de métal existe déjà sur le bras de pivot rond.

ASSEMBLAGE DU POIGNÉES EN MOUSSE

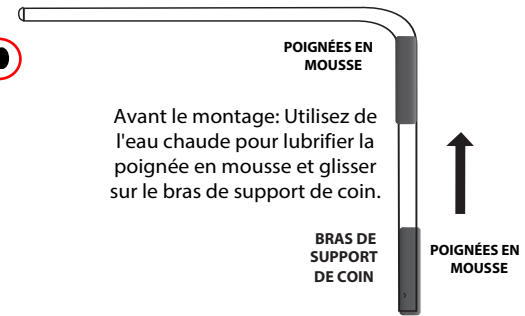

Avant le montage: Utilisez de l'eau chaude pour lubrifier la poignée en mousse et glisser sur le bras de support de coin.

Instructions d'Installation

ÉTAPE 1

Le couvercle du spa doit être en position fermée avant de monter le lifter. Placer le couvercle du spa pour qu'il ne se repose carrément sur le spa. Fixez le support de montage pré-assemblé (voir Illustration 1) près de l'arrière, et à proximité du bord supérieur du spa, en utilisant les #10 - 1" vis à bois. Nous vous recommandons de pré-perçage les trous avec une 1/16" trépan de forage.

ÉTAPE 2

Faites glisser le 2 velcro pellicule de vinyle sur le centre poteau et place dans le milieu de la couverture du spa. Insérez les bras de support de coin de sorte que le pôle central est situé parallèlement à la couverture du spa.

ÉTAPE 3

Insérer le curseur support de pivot dans le support de montage et positionnez-le de telle sorte que le curseur support de pivot aligne avec le dos de la station thermique et de sécuriser en utilisant #10-5/8" vis parker (voir Illustration 4)

ÉTAPE 4

Faites glisser la bride hydraulique sur le bras pivotant de sorte que le côté plat de la pince est à l'extérieur de pointant vers le bas. Faites glisser le bras pivotant sur l'extrémité plus courte du bras de support de coin. Aligner le bras pivotant avec les trous identifiés comme "B" sur le support pivotant de curseur et nourrir la goupille de la culasse à travers le support, à travers le bras de pivot rond, et de sécuriser l'aide de l'axe de chape (voir Illustration 4).

ILLUSTRATION 3
VUE DE FACE -
ASSEMBLEE DES ARMES COIN PIVOTER ARMS

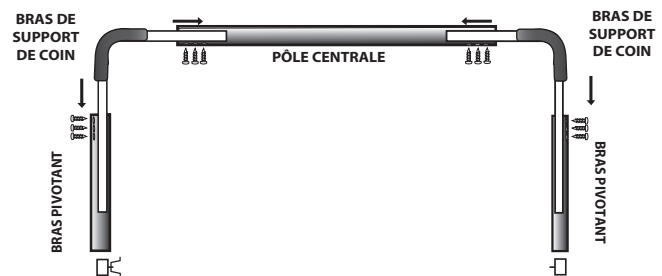
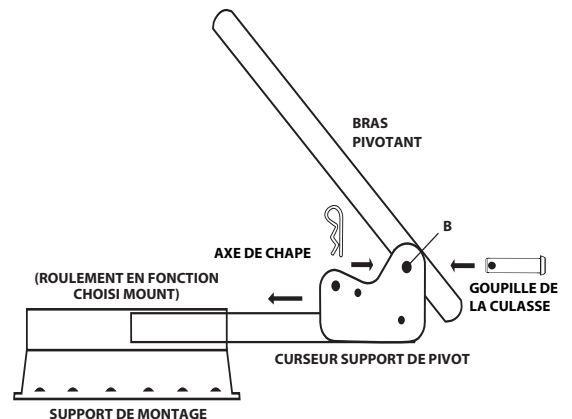

ILLUSTRATION 4
VUE DE CÔTÉ - ASSEMBLÉE DES
SLIDER ARM PIVOTER ARM



ÉTAPE 5

Assurez-vous que le tringle centrale est situé à 1" de la couture milieu du couvercle sur le côté de levage (voir Illustration 5). Fixez le tringle centrale pour les bras de support de coin à l'aide de 6 des #10-5/8 vis autotaraudeuses. Pré-forage du bras de support de coin est conseillé. Nous recommandons de tourner le tringle centrale de sorte que les vis sont insérées horizontalement.

ÉTAPE 6

Fixez les bras de pivot aux bas de support d'angle à l'aide de 6 #10-5/8 vis autotaraudeuses.

ÉTAPE 7

Hydraulique ensemble de bras:

Ouvrez le couvercle du spa à la position verticale

Fixer les rotules à l'extérieur des trous de fixation et de support de pivot hydrauliques situées à "C" et "D" à l'aide de 5/16" - Écrous C nylock. Fixer la plus grande extrémité du bras hydraulique à la rotule à C. En appuyant sur le raccord sur la rotule fin. Aligner la plus petite extrémité du bras hydraulique avec la pince hydraulique, et le joindre à la rotule à D. Serrer la pince hydraulique en place en utilisant deux #10-32 bouton vis de machine head. Fixez la pince hydraulique en position sur le bras de pivot en utilisant deux des vis 5/8" autotaraudeuses. Répétez de l'autre côté du spa. Si vous avez besoin de retirer le bras hydraulique, soulevez délicatement la demi-col rond pour libérer le ressort de la rotule.

ÉTAPE 8

Couvrir toutes les vis à bois et vis à tôle avec des bouchons en plastique. Vous avez terminé l'installation de votre couverture lifter Ultralift!

NOTE: Pour plus de sécurité, le crochet en J est inséré dans les supports de pivots et à travers du montant pivotant lorsque le couvercle du spa est ouvert, et retiré lorsque le couvercle doit être fermé. Lorsque le couvercle est fermé, le crochet en J peut être inséré dans le "rangement du crochet en J" pour ne pas l'égarer.

ATTENTION:

NE PAS UTILISER

la UltraLift dans des conditions venteuses. Le couvercle du spa peut souffler sur et impact pour l'utilisateur de spa.

Illustration 5

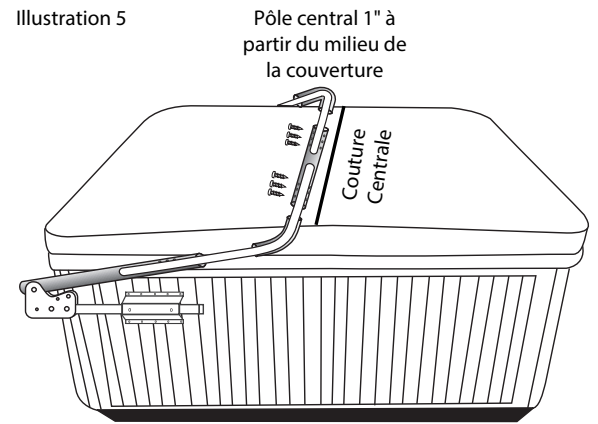
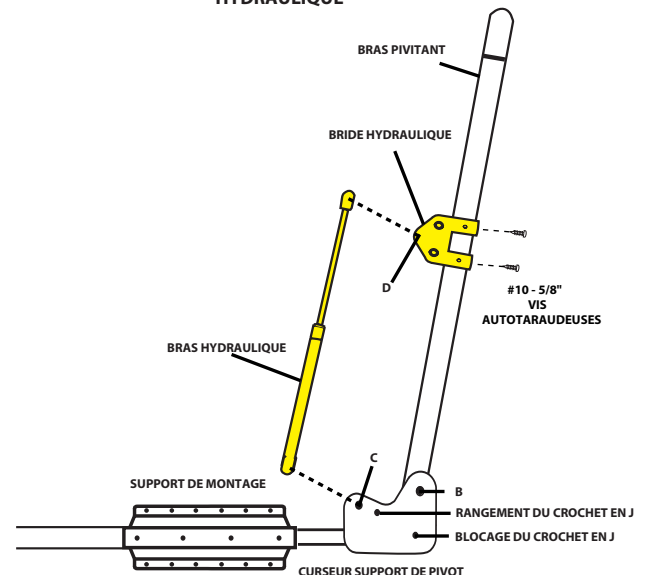

Illustration 6

IMPORTANT!

ASSEMBLÉE DE SUPPORT DE PIVOT ET LE BRAS HYDRAULIQUE



LEVIER DU COUVERCLE COMPLÉTÉ

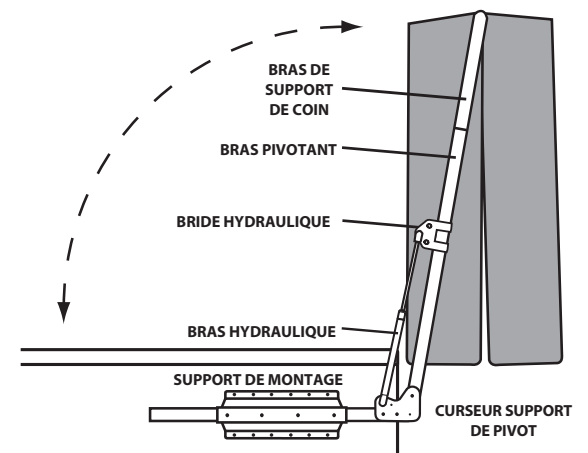

LA GARANTIE:

SMP Specialty Metal Products Inc. vous garantit (l'acheteur d'origine) pour la période de garantie indiquée de cinq ans (60 mois) à partir de la date d'achat originale , sont exempts de défauts de matériaux et de fabrication

UltraLift Cover Lifters sera exempt de défauts de matériaux ou de fabrication qui causent le levage d'être inopérant dans des conditions de travail normales. Toute réclamation faite dans ces conditions pendant cinq ans à compter de la date d'achat sera réparé ou remplacé au choix du fabricant.

Cette garantie est une garantie non proportionnelle 100% sur toutes les parties pour les 5 années complètes . Seules les pièces exclues de la garantie sont le gaz ressorts qui comprennent 100% Garantie d'un an.

EXCLUSIONS DE GARANTIE:

- Lifter a été soumis à modification, usage impropre ou de réparation par une personne autre qu'un représentant autorisé du fabricant, sauf autorisation écrite est fournie
- Les dommages causés par une mauvaise installation ou lors du transport du vendeur à l'acheteur
- Tout dommage résultant d'une mauvaise utilisation, d'abus, de négligence, d'un accident ou d'altération, de l'environnement, ou de l'utilisation au cours vents forts

La garantie couvre l'utilisation opérationnelle du dispositif de levage, mais ne couvre pas les rayures, les abrasions, la rouille ou les défauts de la finition du matériel causé par ou résultant de l'exposition aux facteurs environnementaux; à-dire le soleil, la pluie, les produits chimiques ou tout défauts résultant d'une décoloration normale ou une détérioration mineure.

La garantie ne couvre pas les dommages résultant d'un abus ou d'accidents, y compris mais sans s'y limiter les dommages suivants:

- L'utilisation de nettoyeurs abrasifs ou non approuvées qui pourraient causer des dommages de surface
- Assujettissement aux solvants ou autres produits chimiques qui peuvent endommager les surfaces peintes
- L'utilisation à toute autre fin que comme un spa ou un jacuzzi couvert lifter

FAIRE UNE DEMANDE:

Pour faire une demande de garantie; en cas d'un défaut couvert par cette garantie pour UltraLift, contacter le vendeur initial de détail et fournir un reçu d'achat original, la photo(s) montrant clairement le défaut(s) et une explication. AUCUN RETOUR DE MARCHANDISE seront acceptées jusqu'à un "numéro d'autorisation de retour" a été délivré.

Le dispositif de levage sera réparé ou remplacé à la discrétion du fabricant. Si nécessaire, l'acheteur est responsable d'expédier des dites parties au fabricant. La garantie couvre tous les coûts du travail effectués à l'usine du fabricant , mais pas le travail sur le terrain. SMP couvrira le coût(s) pour réparer et / ou le remplacement des pièces au détaillant ou le vendeur.

FRET DOMMAGE :

Les matériaux endommagés dans le fret seront remplacés par SMP Specialty Metal Products fournis l'acheteur dépose les demandes appropriées forment avec le transporteur, et soumet des copies au fabricant dans les cinq (5) jours ouvrables suivant la réception de la marchandise endommagée. Toutes les demandes doivent également être signalés au vendeur.

Dommages conséquents:

SMP Specialty Metal Products Inc. ne sera pas responsable de toute perte, dépense ou dommage autre que de UltraLift , qui peut résulter d'un défaut de matériaux ou de fabrication. Cette garantie ne couvre pas les dommages accessoires, y compris les dommages matériels ou corporels résultant de l'utilisation ou de l'impossibilité d'utiliser ce produit. Fabricant ou vendeur ne doivent en aucun cas être tenu responsable pour tout montant en sus du montant de l'achat initial. (Certaines provinces / États ne permettent pas l' exclusion ou la limitation des dommages indirects ou consécutifs, la limitation mentionnée ci-dessus peuvent ne pas vous).

Il est important que vous rapportez au détaillant où vous avez acheté UltraLift, tout défaut dès qu'ils sont détecté. S'il est impossible de signaler tout défaut chez le détaillant, Contact **SMP Specialty Metal Products Inc. 326 Watline Avenue, Mississauga, ON L4Z 1X2, PH: 1-800-597-1343, Email: info@theultralift.com**